



Catalogo Profili in silicone per cucine a gas ed elettriche

Silicone profiles for gas and electrical cookers

Profilés en silicone pour cuisinières à gaz et électriques



2011

PROFILI O COMPONENTI PER CUCINE A GAS ED ELETTRICHE

Quality Lav è in grado di offrire ai propri Clienti che operano nel settore una notevole gamma di profili in silicone.

Le mescole in silicone sono state da noi studiate, controllate e collaudate per coprire tutta la serie di necessità previste per l'uso su cucine, relativamente a durezza, temperatura d'impiego più o meno elevate, maggiore o minore gravosità d'esercizio.

Trattamenti termici particolari vengono normalmente effettuati in funzione delle necessità specifiche di ciascun Cliente, così come eventuali lavorazioni successive quali taglio a lunghezza determinata, giunzione ad anello, foratura, ecc.

Col tempo si è sempre più accentuata la necessità di produzione di guarnizioni complete, veri e propri componenti delle cucine, pronti per essere montati sulle stesse da parte della Clientela del settore: La componentistica rappresenta oggi una nostra ulteriore specializzazione.

L'efficienza e la celerità della nostra attrezzatura ci consentono poi di realizzare in brevissimo tempo matrici per la produzione di trafilati di qualsiasi forma su disegno della nostra spettabile Clientela.

SILICONE PROFILES OR COMPONENTS IN SILICONE FOR GAS AND ELECTRICAL COOKERS

Quality Lav is able to offer a wide range of extruded silicone rubber profiles aimed at this field.

Our compounds have been studied and tested to cover all the temperature range required, the various operating conditions.

As a result of our well-known specialisation and experience our processing includes specific post-cure treatment of the required profile, its cutting to a given length and jointing if requested, the manufacturing of finished gaskets complete with hooks to satisfy the customer's needs.

The efficiency and the promptness of our technical department allow us to set up and adjust new dies according to the various sections of the customer's drawings in a very short time, which also enables us to submit our samples very quickly.

PROFILÉS OU JOINTS EN SILICONE POUR CUISINIÈRES A GAZ ET ELECTRIQUES

Quality Lav est en mesure d'offrir une gamme de joints profilés en silicone pour ce secteur.

Nos mélanges de silicone sont étudiés, contrôlés et éprouvés pour satisfaire à toutes les contraintes sévères rencontrées en ambiance de four de cuisine; température plus ou moins élevée et usage modéré ou intensif.

Les traitements thermiques des mélanges sont effectués en fonction des spécifications particulières de chaque client de même que les coupes à la longueur, les jonctions en anneaux, le perçage, etc..

Les joints sont à part entière des véritables composants de portes de four.

La demande croissante de fabrication de joints de porte de four prêts à être installés directement par les Clients utilisateurs, a permis à Quality Lav de développer cette activité qui représente aujourd'hui une supplémentaire spécialité.

Notre atelier d'outillage, efficace et rapide, permet de réaliser en peu de temps des filières pour réaliser des profils de toutes formes selon le dessin du Client.

QL5 05832 – SE600 SH600

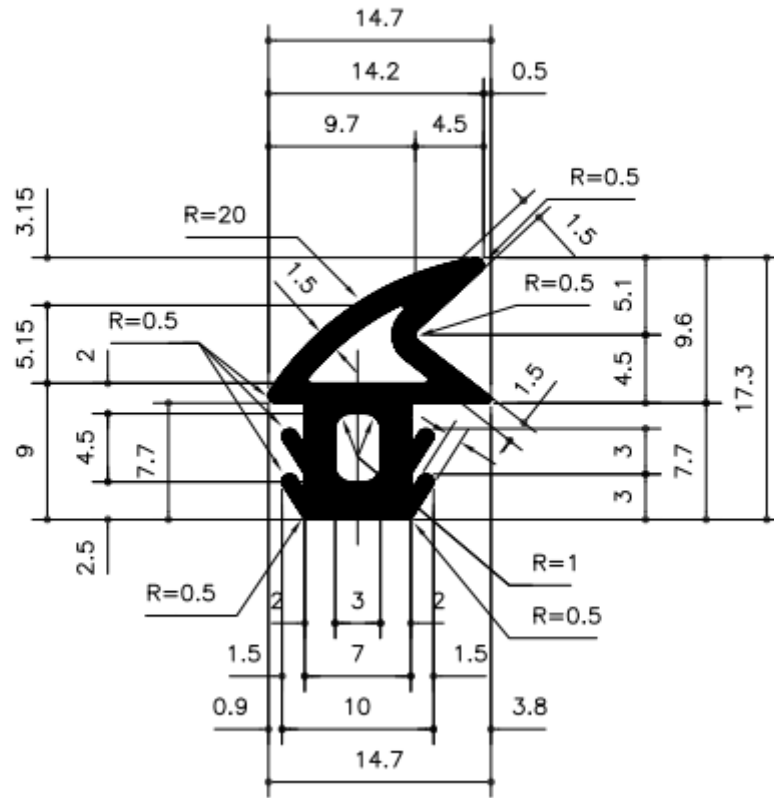

QL5 07166 – SE600 SH600

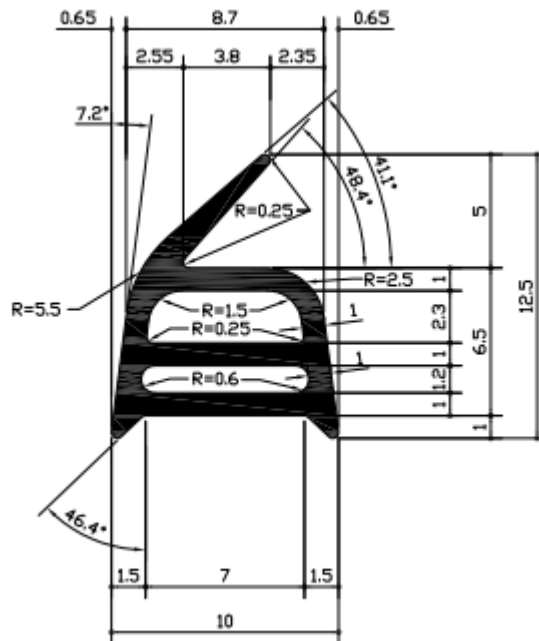

QL5 07723 – SE600 SH600

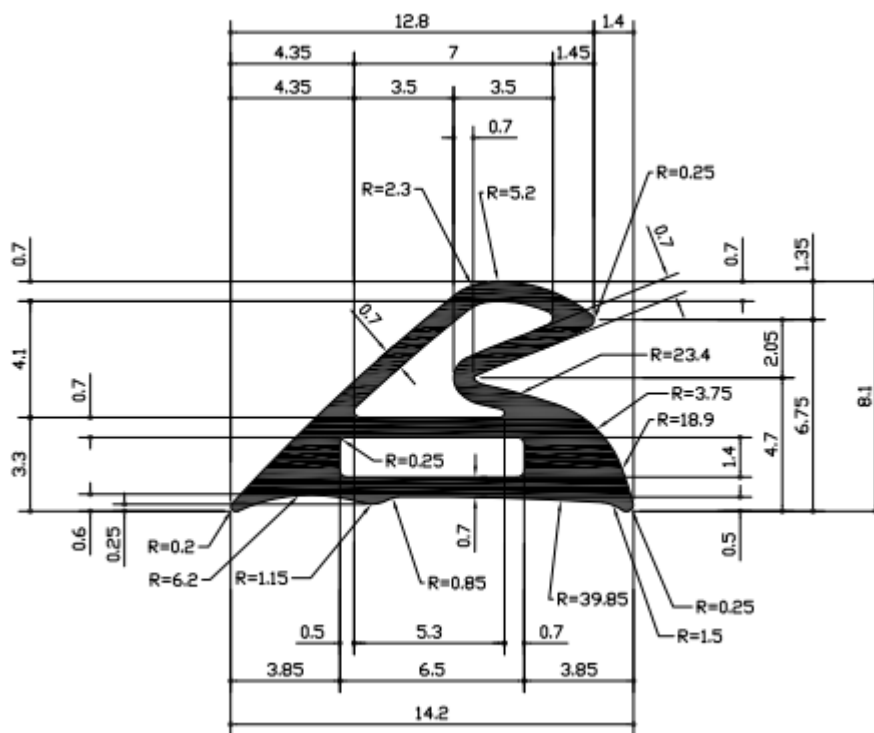

QL5 07796 – SE600 SH600

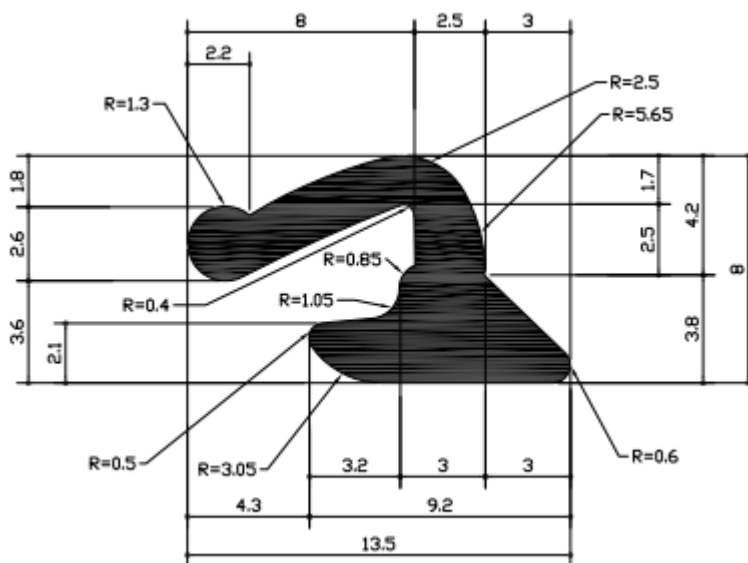



Quality Lav - Via Montello, 6 - 20822 SEVESO (MB)
Tel.+39 0362 551838 - Fax +39 0362 604609
P.I. 04906520962
Web: www.qualitylav.it - e-Mail: info@qualitylav.it